

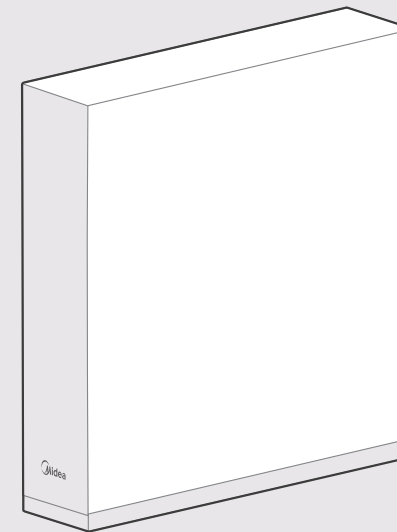

www.midea.com



Water Purifier | System filtracji wody

USER MANUAL INSTRUKCJA OBSŁUGI

CWRC800-A108

Warning notices: Before using this product, please read this manual carefully and keep it for future reference. The design and specifications are subject to change without prior notice for product improvement. Consult with your dealer or manufacturer for details. The diagram above is just for reference. Please take the appearance of the actual product as the standard.

Ostrzeżenia: Przed użyciem tego produktu proszę uważnie przeczytać tę instrukcję i zachować ją na przyszłość. Projekt i specyfikacje mogą ulec zmianie bez wcześniejszego powiadomienia w celu poprawy produktu. Skonsultuj się z dystrybutorem lub producentem w celu uzyskania szczegółów. Powyższy diagram służy tylko jako odniesienie. Proszę przyjąć wygląd rzeczywistego produktu jako standard.

THANK YOU LETTER

Thank you for choosing Midea! Before using your new Midea product, please read this manual thoroughly to ensure that you know how to operate the features and functions that your new appliance offers in a safe way.

CONTENTS

| | |
|--|----|
| THANK YOU LETTER | 01 |
| SAFETY INSTRUCTIONS | 02 |
| SPECIFICATIONS | 04 |
| PRODUCT OVERVIEW | 05 |
| QUICK START GUIDE | 08 |
| PRODUCT INSTALLATION | 10 |
| OPERATION INSTRUCTIONS | 14 |
| CLEANING AND MAINTENANCE | 16 |
| TROUBLESHOOTING | 17 |
| TRADEMARKS, COPYRIGHTS AND LEGAL STATEMENT | 18 |
| DISPOSAL AND RECYCLING | 19 |
| DATA PROTECTION NOTICE | 20 |

SAFETY INSTRUCTIONS

Intended Use

The following safety guidelines are intended to prevent unforeseen risks or damage from unsafe or incorrect operation of the appliance. Please check the packaging and appliance on arrival to make sure everything is intact to ensure safe operation. If you find any damage, please contact the retailer or dealer. Please note modifications or alterations to the appliance are not allowed for your safety concern. Unintended use may cause hazards and loss of warranty claims.

Explanation of Symbols



Danger

This symbol indicates that there are dangers to the life and health of persons due to extremely flammable gas.



Warning of electrical voltage

This symbol indicates that there is a danger to life and health of persons due to voltage.



Warning

The signal word indicates a hazard with a medium level of risk which, if not avoided, may result in death or serious injury.



Caution

The signal word indicates a hazard with a low degree of risk which, if not avoided, may result in minor or moderate injury.



Attention

The signal word indicates important information (e.g. damage to property), but not danger.



Observe instructions

This symbol indicates that a service technician should only operate and maintain this appliance in accordance with the operating instructions.

Read these operating instructions carefully and attentively before using/commissioning the unit and keep them in the immediate vicinity of the installation site or unit for later use!

⚠️ DANGER: Risk of Fire/Flammable materials

- Do not store explosive substances such as aerosol cans with a flammable propellant in this appliance.
- The appliance must be disconnected from the main safter use and before user-performable maintenance is carried out.
- The following safety guidelines are intended to prevent unforeseen risks or damage from unsafe or incorrect operation of the appliance. Please check the packaging and appliance on arrival to make sure everything is intact to ensure safe operation. If you find any damage, please contact the retailer or dealer. Please note modifications or alterations to the appliance are not allowed for your safety concern. Unintended use may cause hazards and loss of warranty claims.

⚠️ CAUTION: Risk of injury!

Failure to comply with the safety information and instructions may result in injury. Safety of children and persons with reduced abilities.

- This appliance can be used by children aged from 8 years and above if they have been given supervision or instruction concerning use of the appliance in a safe way and if they understand the hazards involved. Cleaning and user maintenance shall not be made by children unless they are older than 8 and supervised. Keep the appliance and its cord out of reach of children aged less than 8 years.
- Appliances can be used by persons with reduced physical, sensory or mental capabilities or lack of experience and knowledge if they have been given supervision or instruction concerning use of the appliance in a safe way and understand the hazards involved.
- Children shall not play with the appliance.

⚠️ WARNING

- If the supply cord is damaged, it must be replaced by the manufacturer, its service agent or similarly qualified persons in order to avoid a hazard.
- This appliance is intended to be used by expert or trained users in shops, in light industry and on farms, or for commercial use by lay persons.
- The appliance is suitable for indoor use only.
- WARNING: Keep ventilation openings, in the appliance enclosure or in the built-in structure, clear of obstruction.
- WARNING: When positioning the appliance, ensure the supply cord is not trapped or damaged.
- WARNING: Do not locate multiple portable socket-outlets or portable power supplies at the rear of the appliance.
- WARNING: To avoid a hazard due to instability of the appliance, it must be fixed in accordance with the instructions.
- The appliance must not be cleaned by a water jet.
- The appliance must not be immersed.
- This product is not recommended to use in areas above 1,500m altitude.
- The new hose-sets supplied with the appliance are to be used and that old hose-sets should not be reused.
- Extension sockets are forbidden.
- Please cut off the power before maintenance.
- This appliance has been designed for home use only, and may cause danger if used in special occasions.

SPECIFICATIONS

| | |
|-----------------------------------|--|
| Product Model | CWRC800-A108 |
| Rated Voltage | 100-240V AC |
| Rated Frequency | 50/60Hz |
| Rated current | 4A |
| Power consumption | 80W |
| Protection class | Class II |
| Inlet water source | Municipal tap water |
| Inlet water pressure | 0,1-0,4MPa |
| Operation and storage temperature | 4-38°C |
| RO filter life cycle | 36 months or 1899 gallons(7200 liters) |
| PCB filter life cycle | 12 months or 633 gallons(2400liters) |
| Inlet water temperature | 4-38°C |
| Product dimensions(DxWxH) | 444x105x414mm |

Recommended Water Quality

| Specifications | Limits |
|-----------------------------|---------------|
| Total Dissolved Solids(TDS) | up to 750 ppm |
| Turbidity | up to 1 NTU |
| Inlet water pressure | 0.1-0.4MPa |
| Inlet water temperature | 4-38°C |

NOTICE: The output amount of purified water depends on the in let water pressure and temperature.

PRODUCT OVERVIEW

Product

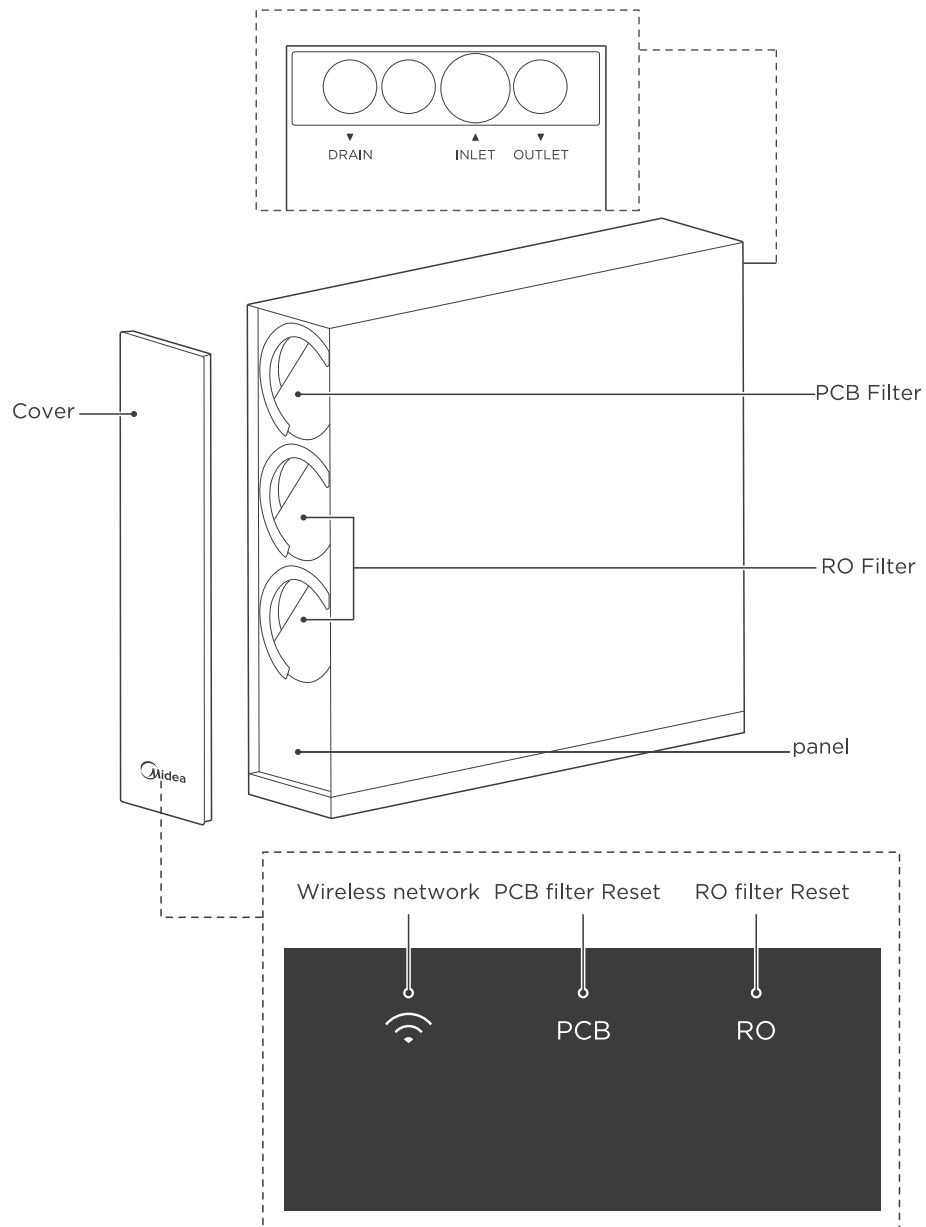

Accessories

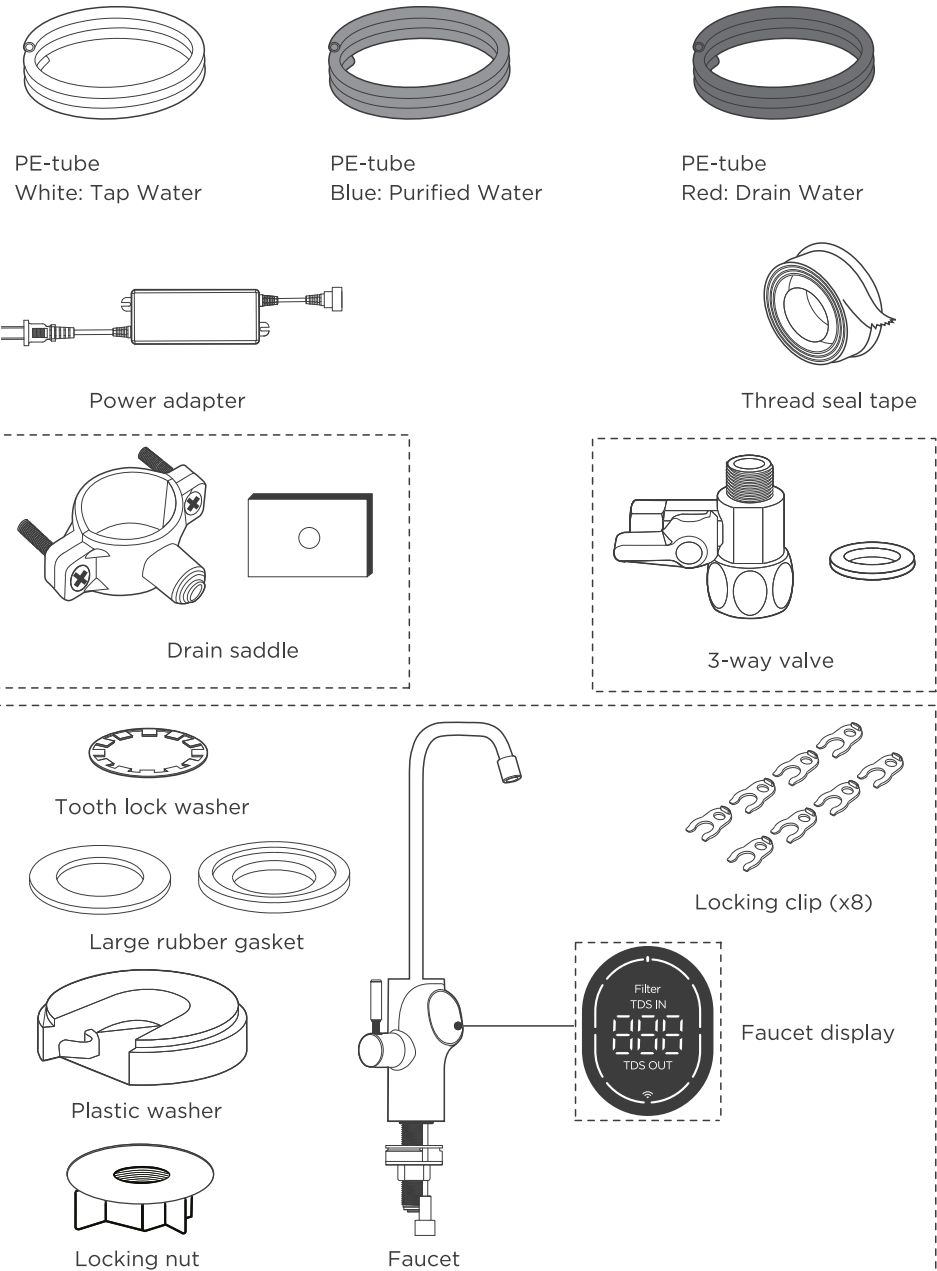



3/8" pin (x2)



Screws(x2)



Expanded colloidal particle(x2)

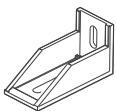

Bracket(x2)



1/4"OD X 3/8" connector

Required tools(not included)

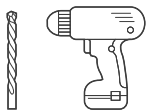

Power drill with 1/4" drill bit



Bucket

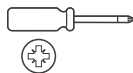

Cross-head screwdriver

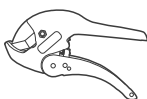

Pipe cutter



Adjustable wrench



Safety glasses

QUICK START GUIDE

Before First Use

⚠ WARNING: To avoid danger of suffocation , keep plastic bags away from children and pets . Do not use plastic bags in cribs , beds , carriages or playpens.

1. Remove all the packing materials.
2. Remove and review all components before use.
3. Check the product for transport damages.
4. Before connecting the product to the power supply, check that the power supply voltage and current rating corresponds with the power supply details provided on the product rating label.

PREPARATION

1. This product should be installed and maintained only by an experienced adult following Uniform Plumbing Code (UPC) or other applicable state or local codes. If in doubt, consult a professional.
2. Ensure the mains water supply meets the product requirements, see chapter Specifications. It is recommended to place the main unit in the cabinet under a sink on a flat and level surface. Before starting the installation, place the product in its planned location to ensure the location is suitable.
3. Ensure there is sufficient access to the plumbing under the sink and the main water valves.
4. Ensure the supply cord and PE-tubes can be routed without kinking or bending
5. Ensure all required tools are available before starting the installation.
6. Leave at least 4" (10cm) of free space around the product to allow for proper ventilation.

💡 NOTICE: It is normal for the water purifier to emit some noise and slightly vibrate when in use, this is normal.

Connection diagram

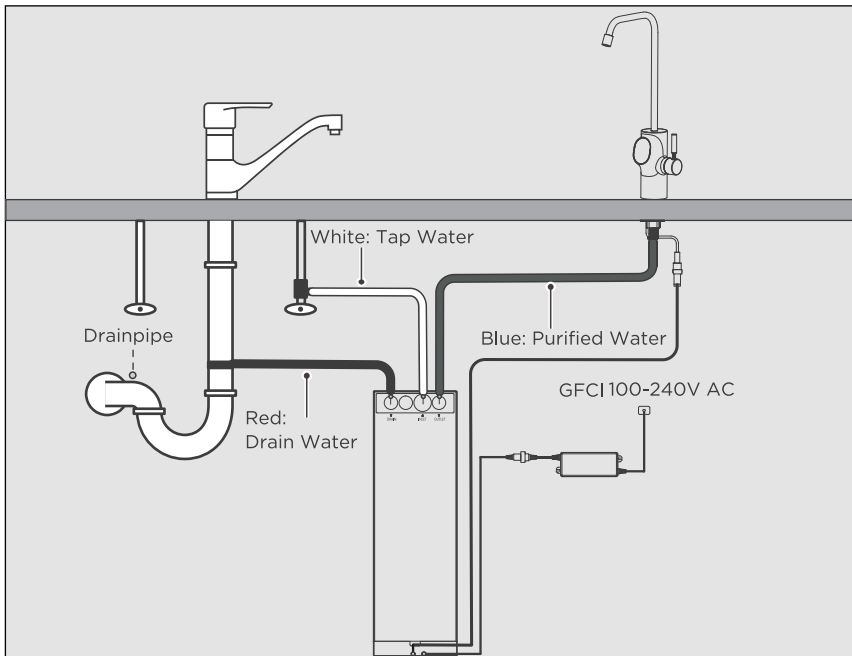

How to use the quick-connect fittings

All parts of the product that connect with PE-tubes are equipped with quick-connect fittings.

To attach a PE-tube to a quick-connect fitting:

1. Push the PE-tube into the fitting. There is an existing mark at the end of the tube for you to confirm if the tube is fully inserted into the fitting.
2. Slide the Locking clip between the quick-connect release and the fitting (Fig . 1)

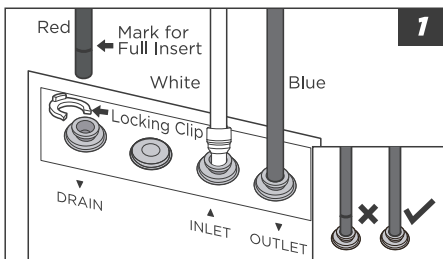

09

To disconnect a PE-tube from a quick-connect fitting:

1. Remove the locking clip.
2. Push and hold the quick-connect release.
3. Pull the PE-tube out of the fitting (Fig . 2)

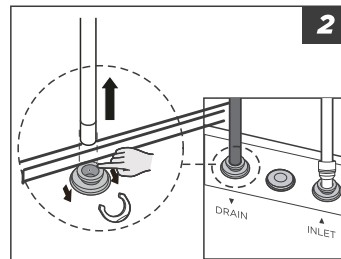

PRODUCT INSTALLATION

INSTALLATION STEPS

Step 1: Installing the 3-way valve

1. Locate the cold water supply shut-off valve under the sink and close it.
2. Open the sink faucet to release remaining pressure in the cold-water line. Make sure the pressure has been released before proceeding to the next step . Have a bucket ready to capture any water left in the water line.
3. Use an adjustable wrench to unscrew the cold-water line from the water supply shut-off valve.
4. Wrap the threads of the 3-way valve with thread seal tape.
5. Remove any old thread seal tape from the water supply shut-off valve.
6. Place the medium rubber gasket on the water supply shut-off valve and screw the 3-way valve onto the water supply shut-off valve using an adjustable wrench . Make sure that the 3-way valve is connected securely . Do not over tighten the connections , this may damage the fittings (Fig 3)
7. Connect one end of the tap-water PE-tube (WHITE) to the 3-way valve by pushing it into the quick-connect fitting . Secure the PE-tube with the safety clips(see chapter How to use the quick-connect fittings) (Fig 4)

NOTICE: Do not connect the other end of the PE-tube to the main unit (4) at this time.

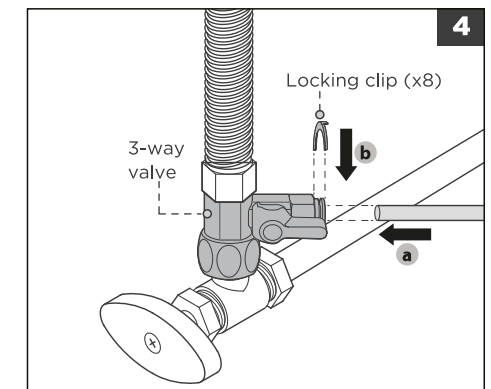
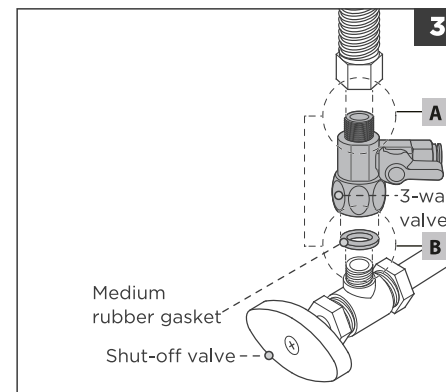

10

8. Wrap the thread seal tape in the direction of the thread counterclockwise.
9. When wrapping the thread seal tape, start from the 2nd tooth of the thread head with slight force and leave the 1st tooth unwound, wrap 8-10 turns.
10. After wrapping thread seal tape, once tightened, do not allow to withdraw the thread (screw back), otherwise you have to re-wrap it (Fig . 5)

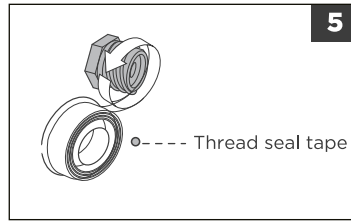

5

Step 2: Installing the faucet

⚠ CAUTION: Risk of damage!

Some kitchen counter top materials, including granite, porcelain, steel and plastic resin, require specialized tools and can be irreparably damaged if unsuitable tools are used.

Installing the faucet requires a hole in the counter top or sink . The hole size must be 1" indiameter.

1. Use a pre-existing hole if available . If no pre-existing hole is available , consider hiring a professional.
2. Place the large rubber gasket over the hole and place the stem of the faucet through the hole (Fig . 6).
3. First place the plastic washer and then the tooth lock washer onto the stem of the faucet and secure them using the locking nut on the threaded stem (Fig . 7).

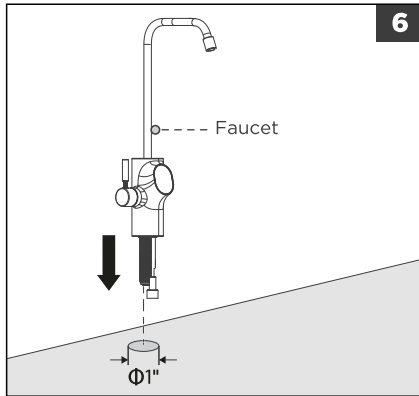

6

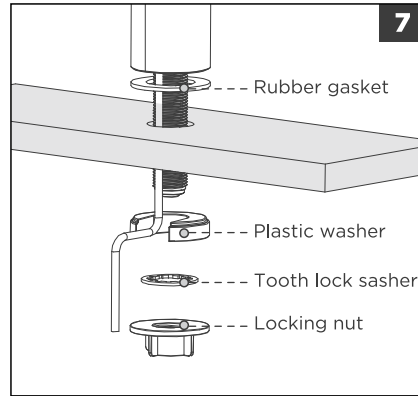

7

4. Connect one end of the Blue purified water PE-tube (BLUE) to the faucet by pushing it into the quick-connect fitting . Secure the PE-tube with the safety clips (see chapter How to use the quick-connect fittings).

NOTICE: Do not connect the other end of the PE-tube to the main unit at this time.

Step 3: Installing the drain saddle

NOTICE: The drain saddle fits around a standard 1-1/2" drainpipe.

1. Select and mark a location on the drainpipe (A or B) . The location must be straight, at least 3" and before the P-trap (Fig . 6) . It is recommended to use a horizontal location (Fig 10).
2. Place the drain saddle around the drainpipe to check the fit.

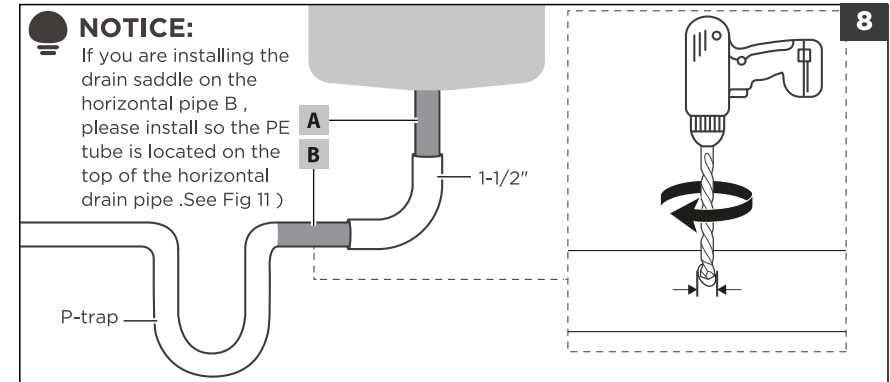

NOTICE:

If you are installing the drain saddle on the horizontal pipe B , please install so the PE tube is located on the top of the horizontal drain pipe . See Fig 11)

8

3. Drill a 1/4" hole . Make sure to only drill through one side of the drainpipe (Fig 8).

4. Remove any loose plastic from the drainpipe.

5. Push the wastewater PE-tube (RED) into the quick-connect fitting on the drainsaddle (Fig . 10) . Insert the wastewater PE-tube at least 0.6" to avoid any leakage.

6. Remove the protective plastic from the square gasket.

7. Place the square gasket through the PE-tube and it to the inner wall of the drain saddle (Fig 9).

8. Connect the two halves of the drain saddle with the nuts and screws. While leaving the tubing in the hole. Tighten both side equally to secure the drain saddle and remove the drill bit from the quick-connect fitting (Fig . 11).

9. Secure the PE-tube With the safety clip (see chapter How to use the quick-connect fittings).

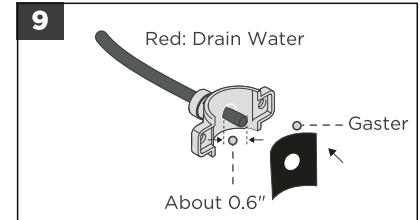

9

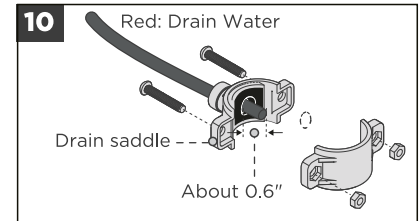

10

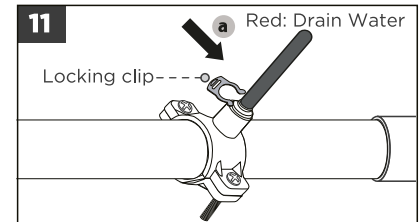

11



NOTICE: If you are installing the drain saddle on the horizontal pipe B , please install so the PE tube is located on the top of the horizontal drain pipe(See Fig 11).

Step 4 : Connecting the PE-tubes to the main unit

The main unit has one Wastewater outlet , Purified water outlet and Tap-water inlet. These correspond to the three PE-tubes.

1. Remove the protective silicon plugs from the inlet and outlets on the main unit (Fig 12-a).
2. Push the Red Wastewater PE-tube into the quick-connect fitting of the DRAIN WATER outlet (Fig . 12-b). The other end of the wastewater PE-tube is connected to the drain saddle
3. Connect the connector to the Tap-water inlet, then push the White tap-water PE-tube into the connector. The other end of the tap-water PE-tube is connected to the 3-way valve.
4. Push the Blue purified water PE-tube into the quick-connect fitting of the Purified water outlet. The other end of the purified water PE-tube is connected to the faucet.
5. Secure each of the PE-tube with the safety clips (see chapter How to use the quick-connect fittings) (Fig. 9-C).

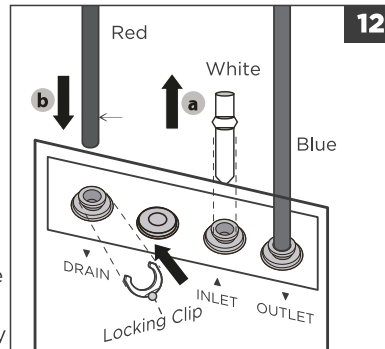

Step 5 : Checking for leaks

⚠ CAUTION: Risk of damage!

Do not connect the main unit to the power supply at this time. Always check for leaks before connecting the product to the power supply.

1. Close the faucet.
2. Open the 3-way valve and the water supply shut-off valve (Fig , 13).
3. Check all connection points for any leaks.
4. Use the water supply shut-off valve to turn off the water supply if any leaks are spotted.

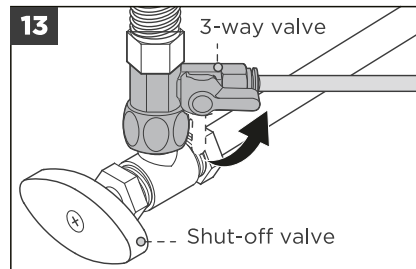

OPERATION INSTRUCTIONS

⚠ CAUTION: Risk of damage!

- Close the 3-way valve and disconnect the product in the event of a water shutdown or pipeline maintenance. Always flush the water lines after any maintenance work has been carried out to avoid larger debris to enter the filters.
- If you plan to not use the product for an extended period of time, close the 3-way valve.
- Before using the product again, open the 3-way valve and allow the water to run through the faucet for 3 to 5 minutes.

USING THE PRODUCT

| Buttons | |
|------------|--|
| Button() | Press and hold the “” button for 3 seconds to enter the Msmart App mode; Press and hold the “” button for 8 seconds to reset the Wireless network module. |
| Button() | When the life of the PCB filter element expires, the PCB button indicator flashes at 1HZ. You can press and hold the “” button for 3 seconds until the buzzer beeps once to reset the PCB filter element; In the standby state, press and hold the “PCB” button for 3 seconds to enter the PCB filter resetting mode. If there is no resetting operation within 10 seconds, it will automatically exit the PCB filter resetting mode. If you press and hold “” button again for 3 seconds, the PCB filter element will be reset. |
| Button() | When the life of the RO filter element expires, the RO button indicator flashes at 1HZ. You can press and hold the “” button for 3 seconds until the buzzer beeps once to reset the RO filter element; In the standby state, press and hold the “RO” button for 3 seconds to enter the RO filter resetting mode, and the Reset indicator will flash at 1HZ. In this mode, if there is no resetting operation within 10 seconds, it will automatically exit the RO filter resetting mode. If you press and hold “” button again for 3 seconds, the RO filter element will be reset. |

| Signals | |
|-----------------------------------|--|
| Wireless network button indicator | Flashes slowly before the network is connected; flashes quickly during network connecting; stays on when the network is connected. |
| PCB button indicator | Flashes when PCB filter element expires or in resetting mode; stays on in other cases. |
| RO button indicator | Flashes when RO filter element expires or in resetting mode; stays on in other cases. |

| Modes | |
|--------------------|--|
| Energy saving mode | After 15 minutes of standby, it enters the energy saving mode, and all indicators are half-lit; |
| Safety mode | The product automatically switches off if water runs continuously for 30 mins. To reset, close the faucet, turn off the power, switch the product on. The product returns to normal operation. |
| Auto-cleaning mode | The product is cleaning the filters |

START UP

1. Connect the adapter and faucet to the unit cable connector then connect the plug to a 100-240V GFCI power outlet.
2. Turn on the product. All indicators on the front panel blink simultaneously for 5 seconds while the main unit emits 5 beeps , signaling that the system is starting up. The main unit will enter the auto-cleaning mode for 25 seconds . Do not use faucet during this time.
- 3 . After the product has completed its auto-cleaning mode, it is recommended to open the connected faucet and allow water to run for at least 20 minutes to flush the filters before drinking the water for the first time .

USE

1. Slowly turn the handle of the faucet from its upright position 90° anti-clockwise to start the flow of wate.
2. Turn the handle of the faucet 90 clockwise to stop the flow of water.

NOTICE: The amount of purified water depends on water pressure and water temperature.

CLEANING AND MAINTENANCE

FILTER REPLACEMENT



NOTICE:

- The RO filter or PCB filter need to be replaced when the corresponding indicator starts to blink.
- Both filters have a limited service life. Changes in the taste odor, color and flow of the water being purified indicate that the filter should be replaced.

To change a filter , proceed as follows:

1. Close the 3-way valve (Fig 14).
2. Disconnect the plug from the power outlet.
3. Open the drinking water faucet to release pressure.
4. Remove the cover from the main unit.
5. Grasp the handle and pull it outwards to remove the filter element. (Fig. 15)
6. Put the new filter into the sleeve, align the rib of the filter with the font, and push it inward until a “click” sound is heard. At this time, the section of the filter should be flush with the front shell (Fig.16, Fig.17).
7. Close the faucet.
8. Open the 3-way valve.
9. Connect the plug to the power outlet.
10. The product starts
11. All indicator blink simultaneously for 5 seconds while the main unit emits 5 beeps , signaling that the system is starting up. The main unit will enter the autocleaning mode for 25 seconds . Do not use the fauceduring this time.
12. After the product is started, press and hold the corresponding filter button for 3 seconds until there is a “beep” sound, and the filter element is reset.
13. Open the connected faucet and allow water to run for at least 20 minutes to flush the filters before drinking the water for the first time.



NOTICE:

- Any other servicing than mentioned in this manual should be performed by a professional repair center .

Cleaning

Before cleaning, disconnect the product from the power supply.

Do not use any aggressive cleaners, brushes with metal or nylon bristles, or sharp or metallic leaning utensils such as knives, hard scrapers, and the like. They could damage the surfaces.

Use a damp cloth to wipe off the of the product. Let the product dry completely.

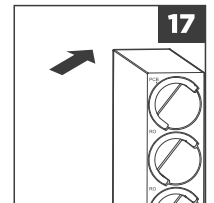
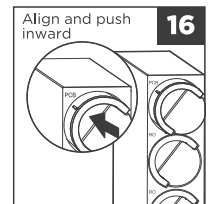
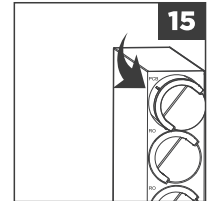
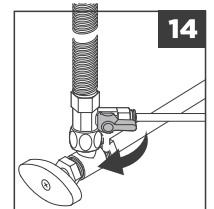

TROUBLESHOOTING

Operation of your appliance can lead to errors and malfunctions. The following tables contain possible causes and notes for resolving an error message or malfunction. It is recommended to read the tables carefully below in order to save your time and money that may cost for calling to the service center.

| Problem | Possible reason | Solution |
|---|--|---|
| Decreased flow of purified water | • The 3-way valve is not fully open. | Fully open the 3-way valve. |
| | • The filter is blocked or has reached the end of its life cycle. | Replace the filter. |
| Change in water taste. | • The filter was not used for several days. | Turn on the faucet and allow the water to run for 5 minutes. |
| | • The filter has reached the end of its life cycle or is defective | Replace the filter. |
| The purified water contains a high level of total dissolved solids (TDS). | • The level of TDS in the water supply exceeds the maximum level permitted by the EPA for public drinking water. | Immediately stop using the product and close the 3-way valve to avoid damage. Install a pretreatment device ahead of this product in the water supply. Reinstall the product. |
| The main unit is leakin. | • System component failure. | Close the 3-way valve and disconnect the plug from the power outlet. Immediately contact customer support. |
| | • Filters not installed correct. | Close the 3-way valve. Remove and refit the filters. Open the 3-way valve. |
| There is no purified water coming out of the connected faucet. | • The water leakage detector has been triggered. | Close the 3-way valve and disconnect the plug from the power outlet. Inspect the lines and pipes for external leaks. Tilt the main unit to check for internal leaks: <ul style="list-style-type: none"> • If leakage is internal, water will drain out from the main unit Contact custome support. • If the leakage is external, inspect for leaks and fix the leak accordingly. Drain any water from main unit by tilting it. Reset the leakage detector : disconnect the plug from the outlet. Disconnect the tapwater PE-tube (WHITE) . Reconnect the tap-water PE-tube (WHITE) to the Tap-water inlet, and connect the plug to the power outlet . |
| | • An air bubble is blocking the PE-tubes (usually after a filter replacement or water supply shutdown). | Close the 3-way valve and disconnect the plug from the power outlet. Turn on the kitchen faucet and make sure the water is flowing. Open the 3-way valve and connect the plug to the power outlet. |

TRADEMARKS, COPYRIGHTS AND LEGAL STATEMENT

 Midea logo, word marks, trade name, trade dress and all versions thereof are valuable assets of Midea Group and/or its affiliates ("Midea"), to which Midea owns trademarks, copyrights and other intellectual property rights, and all goodwill derived from using any part of an Midea trademark. Use of Midea trademark for commercial purposes without the prior written consent of Midea may constitute trademark infringement or unfair competition in violation of relevant laws.

This manual is created by Midea and Midea reserves all copyrights thereof. No entity or individual may use, duplicate, modify, distribute in whole or in part this manual, or bundle or sell with other products without the prior written consent of Midea.

All the described functions and instructions were up to date at the time of printing this manual. However, the actual product may vary due to improved functions and designs.

DISPOSAL AND RECYCLING

Important instructions for environment

Compliance with the WEEE Directive and Disposing of the Waster Product:
This product complies with EU WEEE Directive (2012/19/EU). This product bears a classification symbol for waster electrical and electronic equipment (WEEE).

This symbol indicates that this product shall not be disposed with other household wastes at the end of its service life. Used device must be returned to official collection point for recycling of electrical electronic devices. To find these collection systems please contact to your local authorities or retailer where the product was purchased. Each household performs important role in recovering and recycling of old appliance. Appropriate disposal of used appliance helps prevent potential negative consequences for the environment and human health.



Compliance with RoHS Directive

The product you have purchased complies with EU RoHS Directive (2011/65/EU). It does not contain harmful and prohibited materials specified in the Directive.

Package information

Packaging materials of the product are manufactured from recyclable materials in accordance with our National Environment Regulations. Do not dispose of the packaging materials together with the domestic or other wastes. Take them to the packaging material collection points designated by the local authorities.



DATA PROTECTION NOTICE

For the provision of the services agreed with the customer, we agree to comply without restriction with all stipulations of applicable data protection law, in line with agreed countries within which services to the customer will be delivered, as well as, where applicable, the EU General Data Protection Regulation (GDPR).

Generally, our data processing is to fulfil our obligation under contract with you and for product safety reasons, to safeguard your rights in connection with warranty and product registration questions. In some cases, but only if appropriate data protection is ensured, personal data might be transferred to recipients located outside of the European Economic Area.

Further information are provided on request. You can contact our Data Protection Officer via MideaDPO@midea.com. To exercise your rights such as right to object your personal data being processed for direct marketing purposes, please contact us via MideaDPO@midea.com. To find further information, please follow the QR Code.

PODZIĘKOWANIA!

Dziękujemy za wybór produktów Midea! Przed rozpoczęciem korzystania z nowego urządzenia Midea, prosimy zapoznać się z niniejszą instrukcją obsługi w celu zapewnienia bezpiecznego i prawidłowego użytkowania wszystkich funkcji i możliwości, jakie oferuje Twoje nowe urządzenie.

SPIS TREŚCI

| | |
|--|----|
| PODZIĘKOWANIA | 01 |
| INSTRUKCJE BEZPIECZEŃSTWA | 02 |
| SPECYFIKACJA | 04 |
| ZAWARTOŚĆ | 05 |
| PIERWSZE UŻYCIE | 08 |
| INSTALACJA | 10 |
| INSTRUKCJA OBSŁUGI | 14 |
| CZYSZCZENIE I KONSERWACJA | 16 |
| ROZWIĄZYWANIE PROBLEMÓW | 17 |
| ZNAKI TOWAROWE, PRAWA AUTORSKIE I OŚWIADCZENIE PRAWNE | 18 |
| UTYLIZACJA I RECYKLING | 19 |
| INFORMACJA O OCHRONIE DANYCH | 20 |

INSTRUKCJE BEZPIECZEŃSTWA

Przeznaczenie

Poniższe wytyczne dotyczące bezpieczeństwa mają na celu zapobieganie nieprzewidzianym ryzykom lub szkodom wynikającym z niewłaściwego, lub niebezpiecznego użytkowania urządzenia. Aby zapewnić bezpieczną eksploatację i zweryfikować czy urządzenie jest w nienaruszonym stanie, prosimy sprawdzić opakowanie i urządzenie po jego otrzymaniu. Jeśli zauważysz jakiegokolwiek uszkodzenia, skontaktuj się z dystrybutorem. Modyfikacje lub przeróbki urządzenia nie są dozwolone ze względów bezpieczeństwa. Nieprzewidziane przez producenta użycie może powodować zagrożenia i utratę możliwości roszczeń gwarancyjnych.

Objaśnienie symboli



Niebezpieczeństwo

Ten symbol wskazuje na zagrożenie życia i zdrowia z powodu skrajnie łatwopalnych gazów.



Ostrzeżenie przed napięciem elektrycznym

Ten symbol wskazuje na zagrożenie życia i zdrowia z powodu napięcia elektrycznego.



Ostrzeżenie

Wskazuje na zagrożenie o średnim poziomie ryzyka, które, jeśli nie zostanie uniknięte, może skutkować śmiercią lub poważnymi obrażeniami.



Ostrożnie

Wskazuje na zagrożenie o niskim stopniu ryzyka, które w przypadku nieuniknięcia może skutkować niewielkim lub umiarkowanym urazem.



UWAGA

Wskazuje na istotne informacje (np. szkody materialne), ale nie na zagrożenie.



Postępuj zgodnie z instrukcjami

Wskazuje, że serwisant powinien obsługiwać ten sprzęt zgodnie z instrukcją obsługi.

Przed użyciem/uruchomieniem urządzenia należy uważnie i dokładnie przeczytać instrukcję obsługi oraz przechowywać ją w bezpośrednim sąsiedztwie miejsca instalacji urządzenia, aby można było z niej skorzystać w przyszłości.

⚠️ NIEBEZPIECZEŃSTWO: Ryzyko pożaru / Materiały łatwopalne

- Nie przechowuj w tym urządzeniu substancji wybuchowych, takich jak puszki aerozolowe z łatwopalnym gazem.
- Przed przystąpieniem do konserwacji wykonywanej przez użytkownika należy odłączyć urządzenie od źródła zasilania.
- Poniższe wytyczne dotyczące bezpieczeństwa mają na celu zapobieganie nieprzewidzianym ryzykom lub uszkodzeniom wynikającym z niewłaściwego lub niebezpiecznego działania urządzenia. Aby zapewnić bezpieczną eksploatację prosimy sprawdzić opakowanie oraz urządzenie. Jeśli zauważysz jakiegokolwiek uszkodzenia, prosimy skontaktować się z dystrybutorem. Prosimy pamiętać, że modyfikacje lub zmiany w urządzeniu są niedozwolone ze względów bezpieczeństwa. Nieprzewidziane użycie może spowodować zagrożenia oraz utratę prawa do reklamacji gwarancyjnej.

⚠️ OSTROŻNIE: Ryzyko urazu!

Niewłaściwe przestrzeganie informacji i instrukcji dotyczących bezpieczeństwa może prowadzić do urazów. Chronić urządzenie przed dziećmi i osobami o ograniczonych zdolnościach fizycznych, sensorycznych lub umysłowych

- To urządzenie może być używane przez dzieci w wieku od 8 lat, jeśli są one nadzorowane lub poinstruowane o sposobie bezpiecznego korzystania z urządzenia i rozumieją związane z tym zagrożenia. Czyszczenie i konserwacja nie powinny być wykonywane przez dzieci, chyba że są one starsze niż 8 lat i znajdują się pod nadzorem dorosłych osób. Trzymaj urządzenie i jego kabel poza zasięgiem dzieci w wieku poniżej 8 lat.
- Urządzenie może być używane przez osoby o ograniczonych zdolnościach fizycznych, sensorycznych lub umysłowych, lub braku doświadczenia i wiedzy, jeśli są one nadzorowane lub poinstruowane o sposobie bezpiecznego korzystania z urządzenia i rozumieją związane z tym zagrożenia.
- Dzieci nie powinny bawić się urządzeniem.

⚠️ OSTRZEŻENIE

- Jeśli kabel zasilający jest uszkodzony, musi być wymieniony przez wykwalifikowane osoby, aby uniknąć zagrożenia.
- Urządzenie to przeznaczone jest od użytku domowego.
- Urządzenie nadaje się tylko do użytku wewnątrz pomieszczeń.
- **OSTRZEŻENIE:** Zachowaj przestrzeń dla otworów wentylacyjnych w obudowie urządzenia.
- **OSTRZEŻENIE:** Podczas ustawiania urządzenia upewnij się, że kabel zasilający nie jest zaplątany ani uszkodzony.
- **OSTRZEŻENIE:** Nie umieszczaj przedłużaczy i gniazdek elektrycznych za urządzeniem.
- **OSTRZEŻENIE:** Aby uniknąć zagrożenia wynikającego z niestabilności urządzenia, musi ono być zamocowane zgodnie z instrukcjami.
- Urządzenie nie może być czyszczone strumieniem wody.
- Urządzenie nie może być zanurzone.
- Nie zaleca się stosowania produktu na obszarach powyżej 1 500 m n.p.m.
- Należy zastosować nowe zestawy węży dostarczone z urządzeniem, a stare zestawy węży nie powinny być ponownie używane.
- Przedłużacze są zabronione.
- Przed przystąpieniem do konserwacji, należy odłączyć zasilanie.
- Ten sprzęt został zaprojektowany wyłącznie do użytku domowego i może stanowić zagrożenie w przypadku użycia w specjalnych okolicznościach.

SPECYFIKACJA

| Model | CWRC800-A108 |
|-------------------------------------|--|
| Napięcie znamionowe: | 100-240V AC |
| Częstotliwość znamionowa: | 50/60Hz |
| Prąd znamionowy: | 4A |
| Zużycie energii: | 80W |
| Klasa ochrony: | Klasa II |
| Źródło wody wejściowej: | Miejska woda z kranu |
| Ciśnienie wody wejściowej: | 0,1-0,4MPa |
| Temperatura pracy i przechowywania: | 4-38°C |
| Czas eksploatacji filtra RO: | 36 miesięcy lub 1899 galonów (7200 litrów) |
| Czas eksploatacji filtra PCB: | 12 miesięcy lub 633 galonów (2400 litrów) |
| Temperatura wody wejściowej: | 4-38°C |
| Wymiary produktu (GxSxW) | 444x105x414mm |

Zalecana jakość wody

| Specyfikacje | Limity |
|--|------------|
| Cząstki nierozpuszczone w wodzie (TDS) | do 750 ppm |
| Mętność | do 1 NTU |
| Ciśnienie wody wejściowej | 0,1-0,4MPa |
| Temperatura wody wejściowej | 4-38°C |



UWAGA:

Ilość uzdatnionej wody zależy od ciśnienia i temperatury wody wejściowej

ZAWARTOŚĆ

Produkt

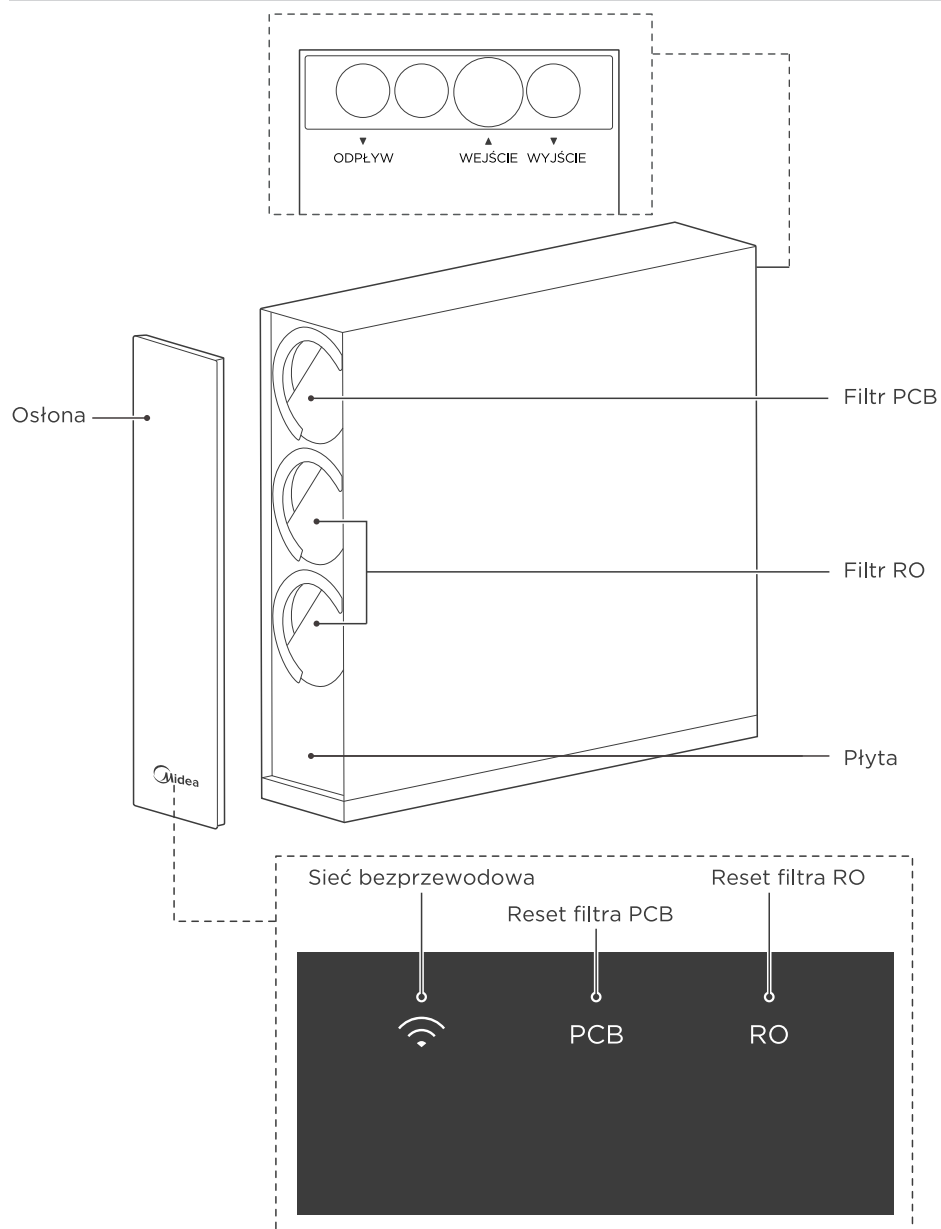

05

Akcesoria

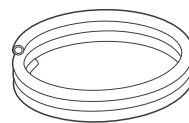

Wąż PE
Biały: woda z kranu

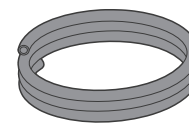

Wąż PE
Niebieski: czysta woda

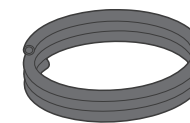

Wąż PE
Czerwony: woda odpływowa



Zasilacz

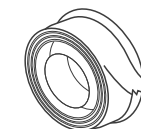

Taśma uszczelniająca do gwintów

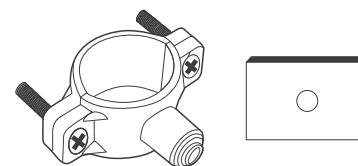

Zacisk odpływu

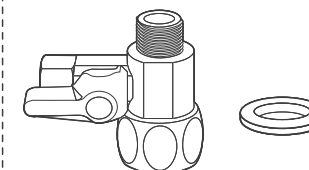

Zawór trójdrożny



Podkładka zębata



Duża gumowa uszczelka

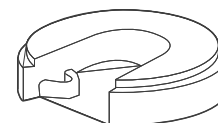

Plastikowa podkładka

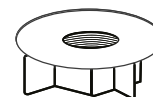

Nakrętka blokująca

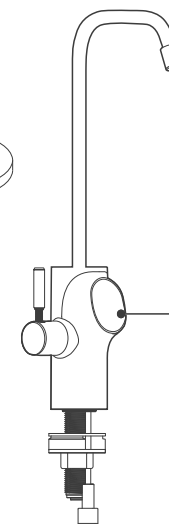

Kran



Klipsy (x8)

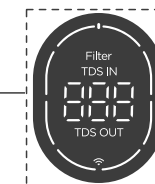

Wyświetlacz kranu

06



Zabezpieczenie
3/8" (x2)



Kotek (x2)



Łącznik 1/4" zewnętrzny
średnica na 3/8"

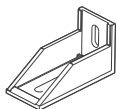

Wspornik (x2)



Śruby (x2)

Narzędzia wymagane (nie są dołączone do produktu)

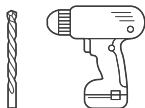

Wiertarka elektryczna
z wiertłem 1/4"



Wiadro

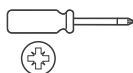

Śrubokręt krzyżakowy

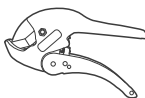

Obcinaczka rur



Klucz nastawny



Okulary ochronne

PIERWSZE UŻYCIE

Przed pierwszym użyciem

⚠ UWAGA: Aby uniknąć niebezpieczeństwa uduszenia, trzymaj worki foliowe z dala od dzieci i zwierząt. Nie używaj worków foliowych w łóżeczkach dziecięcych, łóżkach, wózkach dziecięcych ani w kojcach do zabawy.

1. Usuń wszystkie materiały opakowaniowe.
2. Usuń i przejrzyj wszystkie elementy przed użyciem.
3. Sprawdź produkt pod kątem uszkodzeń transportowych.
4. Przed podłączeniem produktu do zasilania sprawdź, czy napięcie i prąd zasilania odpowiadają informacjom na etykiecie znamionowej produktu.

PRZYGOTOWANIE

1. Ten produkt powinien być instalowany i konserwowany tylko przez doświadczonych, dorosłych osób, którzy stosują się do obowiązujących przepisów. W przypadku wątpliwości skonsultuj się z profesjonalistą.
2. Upewnij się, że zaopatrzenie w wodę z kranu spełnia wymagania produktu, patrz rozdział Specyfikacje. Zaleca się umieszczenie urządzenia w szafce pod zlewem na płaskiej i równomiernej powierzchni. Przed rozpoczęciem instalacji umieść produkt w planowanym miejscu, aby upewnić się, że lokalizacja jest odpowiednia.
3. Upewnij się, że dostęp do instalacji hydraulicznej pod zlewem i zaworów głównych jest wystarczający.
4. Upewnij się, że kabel zasilający i wężyki PE mogą być prowadzone bez zginania ani zginania.
5. Upewnij się, że wszystkie wymagane narzędzia są dostępne przed rozpoczęciem instalacji.
6. Pozostaw co najmniej 10 cm wolnej przestrzeni wokół urządzenia, aby umożliwić odpowiednią wentylację.

💡 UWAGA: Normalnym jest to, że oczyszczacz wody wydaje pewne dźwięki i lekko wibruje podczas użytkowania

Schemat połączeń

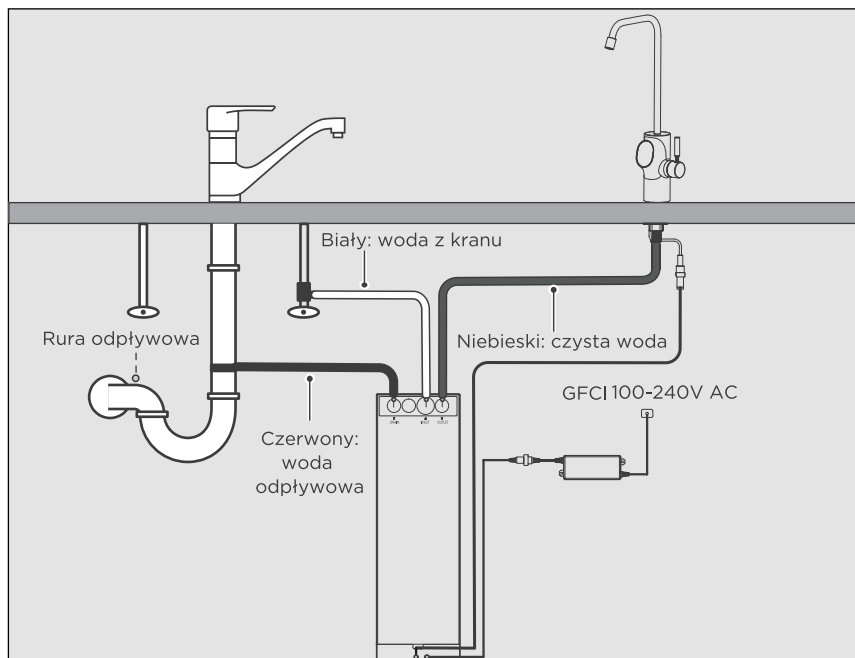

Jak używać szybkozłączek:

Wszystkie części produktu, które łączą się z węzami PE, są wyposażone w szybkozłączki.

Aby podłączyć węz PE do szybkozłączki:

1. Włóż węz PE do złączki. Na końcu węzła znajduje się znacznik, który pozwala sprawdzić, czy węzł jest w pełni wciśnięty w złączkę.
2. Wsuń klips blokujący między zwalnicznik szybkozłączki a złączkę (rys. 1).

Aby odłączyć węz PE od szybkozłączki:

1. Usuń klips blokujący.
2. Naciśnij i przytrzymaj zwalnicznik szybkozłączki.
3. Wyciągnij węzł PE ze złączki (rys. 2).

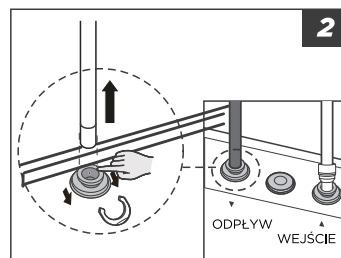
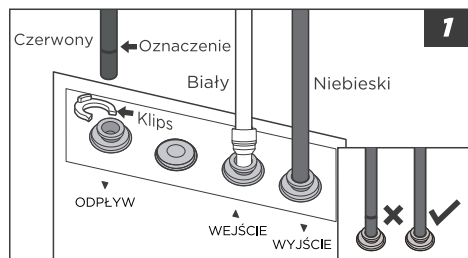

09

INSTALACJA

KROKI INSTALACJI

Krok 1: Instalacja zaworu trójdrożnego

1. Zlokalizuj zawór zamykający dopływ zimnej wody w rurach pod zlewem i zamknij go.
2. Odkręć kurek w kranie, aby uwolnić pozostałe ciśnienie w rurach zimnej wody. Upewnij się, że ciśnienie zostało uwolnione przed przejściem do kolejnego kroku. Miej przygotowane wiadro, aby zebrać ewentualnie pozostałą wodę w rurach.
3. Użyj klucza regulowanego, aby odkręcić rurę zimnej wody od zaworu zamykającego dopływ wody.
4. Owiń gwinty zaworu trójdrożnego taśmą uszczelniającą do gwintów.
5. Usuń ewentualną starą taśmę uszczelniającą z zaworu zamykającego dopływ wody.
6. Umieść dużą gumową uszczelkę na zaworze zamykającym dopływ wody i przykręć zawór trójdrożny na zaworze zamykającym dopływ wody, używając klucza regulowanego. Upewnij się, że zawór trójdrożny jest mocno połączony. Nie dokręcaj zbyt mocno połączeń, ponieważ może to uszkodzić złącza (rys. 3).
7. Podłącz jedno zakończenie węzła PE do wody kranowej (BIAŁY) do zaworu trójdrożnego, wciskając go w szybkozłączkę. Zabezpiecz węzł PE klipsami bezpieczeństwa (patrz rozdział Jak używać szybkozłączek) (rys. 4).



UWAGA: Nie podłączaj drugiego końca węzła PE do głównej jednostki (4) w tym momencie.

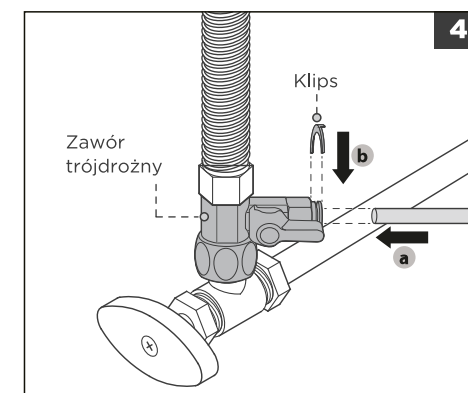
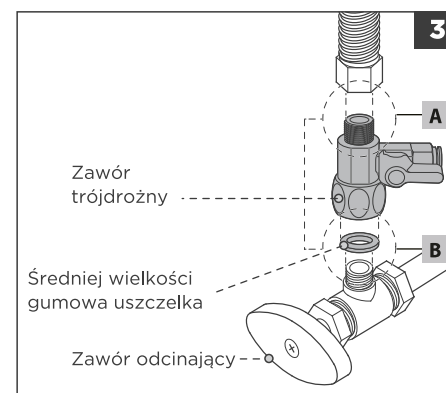

10

8. Owiń taśmę uszczelniającą na gwincie w kierunku przeciwnym do ruchu wskazówek zegara.

9. Podczas owijania taśmy uszczelniającej, zacznij od drugiego zęba na głowicy gwintu, delikatnie dociskając i pozostaw pierwszy ząb nieowinięty, owiń 8-10 obrotów.

10. Po owinięciu taśmy uszczelniającej na gwincie, po dokręceniu, nie dopuść do wycofania gwintu (śruby wstecz), w przeciwnym razie będziesz musiał ponownie nałożyć taśmę (Rys. 5).

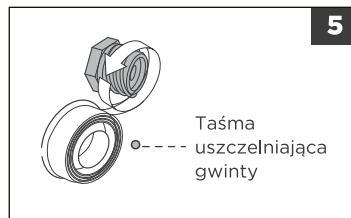

Krok 2: Instalacja kranu

⚠ UWAGA: Ryzyko uszkodzenia!

Niektóre materiały blatu kuchennego, takie jak granit, porcelana, stal i żywica plastikowa, wymagają specjalistycznych narzędzi i mogą zostać nieodwracalnie uszkodzone, jeśli użyte zostaną nieodpowiednie narzędzia.

Instalacja baterii wymaga otworu w blacie kuchennym lub zlewozmywaku. Średnica otworu musi wynosić 1 cal (Metrycznie 2,5 cm).

1. Jeśli istnieje już otwór, skorzystaj z niego. Jeśli nie ma dostępnego wcześniej wykonanego otworu, rozważ zatrudnienie profesjonalisty.
2. Umieść dużą uszczelkę gumową na otworze i wsuń trzon baterii przez otwór (Rys. 6).
3. Najpierw umieść plastikową podkładkę, a następnie podkładkę blokującą na trzonie baterii i dokręć je za pomocą nakrętki blokującej na gwintowanym trzonie (Rys. 7).

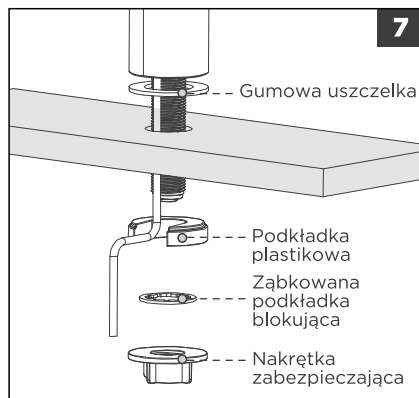
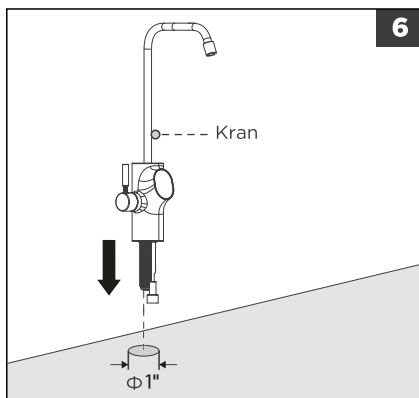

4. Podłącz jeden koniec niebieskiego węża PE czystej wody do baterii, wciskając go w szybkozłącze. Zablokuj wąż PE klipsem (patrz rozdział Jak używać złączy szybkiego montażu).

● UWAGA:

Nie podłączaj drugiego końca węża PE do głównej jednostki w tym momencie.

Krok 3: Instalacja zacisku odpływu

● NOTATKA:

Zacisk odpływu pasuje do standardowej rury odpływowej o średnicy 1-1/2 cala.

1. Wybierz lokalizację i zaznacz ją na rurze odpływowej (A lub B). Wiercony otwór powinien być oddalony od syfonu minimum na 3 cale i powinien być poziomy. (Rys. 10).
2. Dopasuj zacisk odpływowo do rury. Przyłóż go, aby sprawdzić jego dopasowanie.

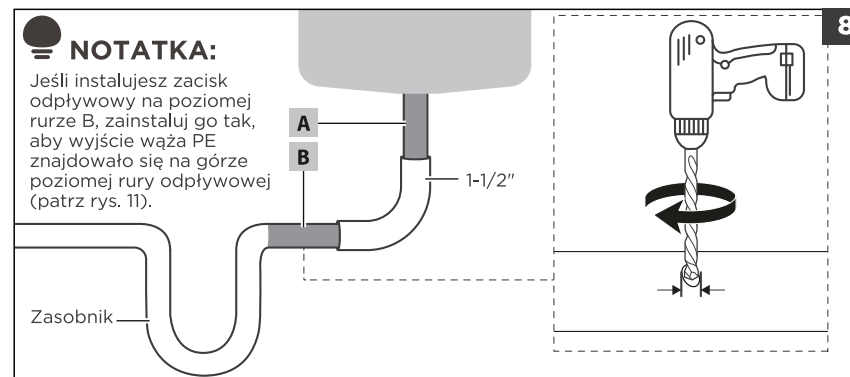

● NOTATKA:

Jeśli instalujesz zacisk odpływowo na poziomej rurze B, zainstaluj go tak, aby wyjście węża PE znajdowało się na górze poziomej rury odpływowej (patrz rys. 11).

3. Wywierć otwór o średnicy 1/4 cala. Upewnij się, że przebijas tylko jedną ściankę rury kanalizacyjnej (Rys. 8).
4. Wyczyść miejsce wiercenia z pozostałości plastiku.
5. Włóż czerwony wąż PE, który jest przeznaczony dla opływu, do szybkozłączy znajdującej się na zacisku odpływowym (Rys. 10). Włóż czerwony wąż PE co najmniej na 0,6 cala, aby uniknąć wycieku.
6. Usuń folię ochronną z kwadratowej uszczelki.
7. Umieść kwadratową uszczelkę na wewnętrznej ścianie zacisku odpływowego (Rys. 9).
8. Połącz obie połowki zacisku odpływowego za pomocą nakrętek i śrub. Pozostawiając wąż PE w otworze, dokręć obie strony równomiernie, aby zamocować zacisk odpływowo (Rys. 11).
9. Zabezpiecz odpływowo wąż PE w szybkozłączy za pomocą klipsa (patrz rozdział „Jak używać złączy szybkiego montażu”).

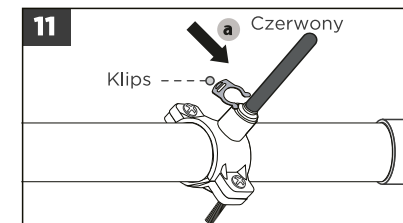
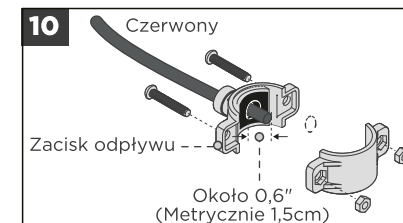
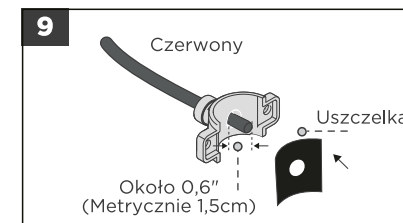

● **UWAGA:** Jeśli instalujesz zacisk odpływowo poziomo, upewnij się, że wejście węża PE znajduje się na górze (patrz Rys. 11).

Krok 4: Podłączenie węża PE do głównej jednostki

Główna jednostka posiada jedno wyjście dla wody odpływowej, jedno wyjście dla czystej wody oraz jedno wejście dla wody z kranu. Odpowiadają one trzem wężykom PE.

1. Usuń silikonowe zaślepki z wejść i wyjść urządzenia (rys. 12-a).
2. Włóż czerwony wąż PE do szybkozłączki wody ściekowej (rys. 12-b). Drugi koniec czerwonego węża PE powinien zostać podłączony do odpływu.
3. Do szybkozłączki wody kranowej włóż biały wąż PE, a jego drugi koniec podłącz do zaworu trójdrożnego.
4. Niebieski wąż PE, który przeznaczony jest dla przefiltrowanej wody, włóż do złącza wyjściowego. Jego drugi koniec podłącz do kranu.
5. Zabezpiecz każdą rurkę PE za pomocą klipsów bezpieczeństwa (patrz rozdział Jak korzystać z szybkozłączki; rys. 9-C).

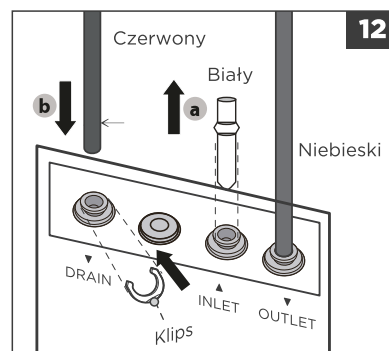

Krok 5: Sprawdzenie przecieków

⚠ UWAGA: Ryzyko uszkodzenia

Nie podłączaj głównego urządzenia do zasilania w tym momencie. Zawsze sprawdź, czy nie ma przecieków przed podłączeniem produktu do zasilania.

1. Zamknij zawór główny.
2. Otwórz zawór trójdrożny i zawór główny doprowadzający wodę (rys. 13).
3. Sprawdź wszystkie punkty połączenia pod kątem przecieków.
4. W razie wykrycia jakichkolwiek przecieków użyj zaworu głównego, aby wyłączyć dopływ wody.

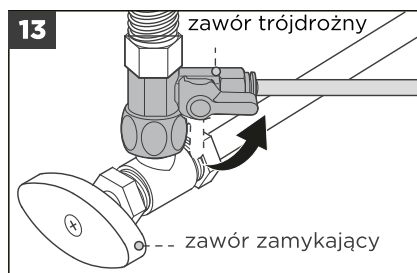

INSTRUKCJA OBSŁUGI

⚠ UWAGA: Ryzyko uszkodzenia

- Zamknij zawór trójdrożny i odłącz urządzenie w przypadku przerwy w dostawie wody lub konserwacji rurociągu. Zawsze przepłucz rury po wykonaniu jakiegokolwiek pracy konserwacyjnej, aby uniknąć dostania się większych zanieczyszczeń do filtrów. Jeśli planujesz nie używać urządzenia przez dłuższy czas, zamknij zawór trójdrożny.
- Przed ponownym używaniem produktu, otwórz zawór trójdrożny i pozwól wodzie płynąć przez kran od 3 do 5 minut.

KORZYSTANIE Z PRODUKTU

Przyciski

| | |
|--------------|---|
| Przycisk() | Naciśnij i przytrzymaj przycisk „” przez 3 sekundy, aby wejść w tryb aplikacji Msmart; Naciśnij i przytrzymaj przycisk „” przez 8 sekund, aby zresetować moduł sieci bezprzewodowej. |
| Przycisk() | Gdy żywotność filtra PCB dobiegnie końca, wskaźnik przycisku PCB będzie migał z częstotliwością 1Hz. Możesz nacisnąć i przytrzymać przycisk „PCB” przez 3 sekundy, aż buzzer wyda jedno piknięcie, aby zresetować element filtrujący PCB. W stanie gotowości naciśnij i przytrzymaj przycisk „PCB” przez 3 sekundy, aby wejść w tryb resetowania filtra PCB. Jeśli nie wykonasz operacji resetowania w ciągu 10 sekund, urządzenie automatycznie wyjdzie z trybu resetowania filtra PCB. Jeśli ponownie naciśniesz i przytrzymasz przycisk „” przez 3 sekundy, element filtrujący PCB zostanie zresetowany. |
| Przycisk() | Gdy żywotność filtra RO dobiegnie końca, wskaźnik przycisku RO będzie migał z częstotliwością 1Hz. Możesz nacisnąć i przytrzymać przycisk „RO” przez 3 sekundy, aż buzzer wyda jedno piknięcie, aby zresetować element filtrujący RO. W stanie gotowości, naciśnij i przytrzymaj przycisk „RO” przez 3 sekundy, aby wejść w tryb resetowania filtra RO, a wskaźnik resetowania będzie migał z częstotliwością 1Hz. W tym trybie, jeśli nie wykonasz operacji resetowania w ciągu 10 sekund, urządzenie automatycznie wyjdzie z trybu resetowania filtra RO. Jeśli ponownie naciśniesz i przytrzymasz przycisk „” przez 3 sekundy, element filtrujący RO zostanie zresetowany. |

Sygnaly

| | |
|---|---|
| Wskaźnik przycisku sieci bezprzewodowej | Miga powoli przed połączeniem się z siecią; miga szybko podczas łączenia z siecią; świeci światłem ciągłym, gdy sieć jest podłączona. |
| Wskaźnik przycisku PC | Miga, gdy filtr PCB wymaga wymiany lub znajduje się w trybie resetowania; podczas standardowej pracy świeci światłem ciągłym. |
| Wskaźnik przycisku RO | Miga, gdy filtr RO wymaga wymiany lub znajduje się w trybie resetowania; podczas standardowej pracy świeci światłem ciągłym. |

| Tryby pracy | |
|---------------------------------|--|
| Tryb oszczędzania energii | Po 15 minutach w trybie gotowości urządzenie przechodzi w tryb oszczędzania energii. W tym trybie wszystkie wskaźniki są pół-jasne. |
| Tryb bezpieczeństwa | Urządzenie automatycznie wyłącza się, jeśli woda płynie ciągle przez 30 minut. Aby zresetować urządzenie, zamknij kran, wyłącz zasilanie, włącz urządzenie ponownie. Urządzenie powraca do normalnej pracy. |
| Tryb automatycznego czyszczenia | Urządzenie automatycznie czyści filtry wody. |

URUCHOMIENIE

1. Podłącz zasilacz i kran do gniazda zasilającego, a następnie podłącz wtyczkę do gniazda zasilania 100-240V.
2. Włącz urządzenie. Wszystkie wskaźniki na panelu zaczną mrugać jednocześnie przez 5 sekund, podczas gdy główna jednostka wyda 5 sygnałów dźwiękowych, sygnalizując rozpoczęcie pracy systemu. Główna jednostka przejdzie w tryb automatycznego czyszczenia na 25 sekund. Nie używaj kranu podczas tego procesu.
3. Po zakończeniu trybu automatycznego czyszczenia zaleca się otwarcie wody w kranie i pozostawienie wody płynącej przez co najmniej 20 minut, aby przepłukać filtry przed pierwszym użyciem.

UŻYCIE

1. Powoli obróć uchwyt kranu z pozycji pionowej o 90° w lewo, aby rozpocząć przepływ wody.
2. Obróć uchwyt kranu o 90° w prawo, aby zatrzymać przepływ wody.

UWAGA:

Ilość przefiltrowanej wody zależy od ciśnienia i temperatury wody.

CZYSZCZENIE I KONSERWACJA

WYMIANA FILTRÓW

UWAGA:

- Filtr RO lub filtr PCB należy wymienić, gdy odpowiedni wskaźnik zacnie migać. Oba filtry mają ograniczoną żywotność. Zmiany w smaku, zapachu, kolorze i przepływie wody oczyszczonej wskazują, że filtr powinien być wymieniony.

Aby wymienić filtr, postępuj zgodnie z poniższymi krokami:

1. Zamknij zawór trójdrożny (rys. 14).
2. Odłącz wtyczkę z gniazdka zasilania.
3. Otwórz przepływ wody w kranie, aby zwolnić ciśnienie.
4. Zdejmij osłonę.
5. Chwyć za uchwyt filtra i wyciągnij go.
6. Umieść nowy filtr w urządzeniu. Spasuj żłobienie z wystającym elementem, aby umożliwić poprawne włożenie filtra. Po prawidłowej instalacji powinieneś usłyszeć dźwięk "klik". W tym momencie front filtra powinien być równy z przednią obudową (rys. 16, rys. 17).
7. Zakręć wodę w kranie.
8. Otwórz zawór trójdrożny.
9. Podłącz wtyczkę do gniazdka zasilania.
10. Urządzenie się uruchomi.
11. Wszystkie wskaźniki zaczną mrugać jednocześnie przez 5 sekund, podczas gdy główna jednostka wyda 5 sygnałów dźwiękowych, sygnalizując rozpoczęcie pracy systemu. Główna jednostka przejdzie w tryb automatycznego czyszczenia na 25 sekund. Nie używaj kranu podczas tego czasu.
12. Po uruchomieniu urządzenia naciśnij i przytrzymaj odpowiedni przycisk wymianianego filtra przez 3 sekundy, aż usłyszysz dźwięk "beep", a filtr zostanie zresetowany.
13. Otwórz podłączony kran i pozwól wodzie płynąć przez co najmniej 20 minut, aby przepłukać filtry przed pierwszym użyciem.

UWAGA:

Jakiegolwiek inne prace serwisowe, niż te wymienione w instrukcji obsługi, powinny być wykonywane przez profesjonalny serwis.

CZYSZCZENIE

Przed czyszczeniem odłącz urządzenie od źródła zasilania. Nie używaj agresywnych środków czyszczących, szczotek z metalowymi lub nylonowymi włosiami, ostrych i metalowych narzędzi. Mogą one uszkodzić urządzenie.

Użyj wilgotnej szmatki do wytarcia powierzchni urządzenia. Pozwól urządzeniu całkowicie wyschnąć.

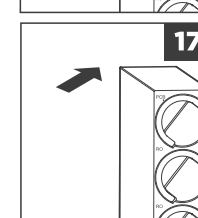
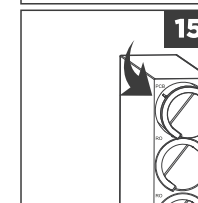
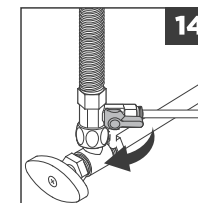

ROZWIĄZYWANIE PROBLEMÓW

Podczas używania urządzenia może dojść do błędów lub awarii. Poniższa tabela zawiera możliwe przyczyny oraz wskazówki dotyczące potencjalnych rozwiązań dla poszczególnych komunikatów o błędach lub awarii. Zaleca się dokładne przeczytanie poniższej tabeli.

| Problem | Możliwa przyczyna | Rozwiązanie |
|---|--|--|
| Zmniejszony przepływ przefiltrowanej wody | • Zawór trójdrożny nie jest w pełni otwarty. | W pełni otwórz zawór trójdrożny. |
| | • Filtr jest zablokowany lub osiągnął koniec cyklu życia. | Wymień filtr. |
| Zmiana smaku wody. | • Filtr nie był używany przez kilka dni. | Otwórz kran i pozwól wodzie płynąć przez 5 minut. |
| | • Filtr osiągnął koniec swojego cyklu życia lub jest wadliwy. | Wymień filtr. |
| Woda oczyszczona zawiera wysoki poziom całkowitych rozpuszczonych substancji (TDS). | • Poziom TDS w wodzie przekracza maksymalny dopuszczalny poziom ustalony przez EPA dla publicznej wody pitnej. | Natychmiast przestań korzystać z produktu i zamknij zawór trójdrożny, aby uniknąć uszkodzeń. Zainstaluj urządzenie wstępnej uzdatniania przed tym urządzeniem. Ponownie zainstaluj urządzenie. |
| Główna jednostka przecieka. | • Awaria komponentu systemu. | Zamknij zawór trójdrożny i odłącz wtyczkę z gniazdka zasilania. Natychmiast skontaktuj się z obsługą klienta. |
| | • Filtry są zainstalowane nieprawidłowo. | Zamknij zawór trójdrożny. Usuń i ponownie zamocuj filtry. Otwórz zawór trójdrożny. |
| Z podłączonego kranu nie wypływa oczyszczona woda. | • Wykryto wyciek wody. | Zamknij zawór trójdrożny i odłącz wtyczkę z gniazdka. Sprawdź linie i rury pod kątem wycieków zewnętrznych. Przechyl główną jednostkę, aby sprawdzić wycieki wewnętrzne: Jeśli wyciek jest wewnętrzny, woda wypłynie z głównej jednostki. Skontaktuj się z obsługą klienta. Jeśli wyciek jest zewnętrzny, zlokalizuj wyciek i napraw go. Odprowadź wodę z głównej jednostki, przechylając ją. Zresetuj czujnik wycieku: odłącz wtyczkę z gniazdka. Odłącz przewód PE z wodą zdatną do spożycia (Biały). Podłącz ponownie przewód PE z wodą zdatną do spożycia (Biały) do wejścia wody zdatnej do spożycia i podłącz wtyczkę do gniazdka. |
| | • Pęcherzyk powietrza blokuje przewody PE (zazwyczaj po wymianie filtra lub wyłączeniu dopływu wody). | Zamknij zawór trójdrożny i odłącz wtyczkę z gniazdka zasilania. Otwórz kran w kuchni i upewnij się, że woda płynie. Otwórz zawór trójdrożny i podłącz wtyczkę do gniazdka zasilania. |

TOWAROWE ZNAKI HANDLOWE, PRAWA AUTORSKIE I OŚWIADCZENIE PRAWNE

 Midea logo, znaki słowne, nazwa handlowa, charakterystyczny wygląd handlowy oraz wszelkie wersje tych elementów są cennymi zasobami Grupy Midea i/lub jej spółek zależnych ("Midea"), do których Midea posiada prawa znaków handlowych, prawa autorskie i inne prawa własności intelektualnej oraz wszelką reputację wynikającą z korzystania z jakiegokolwiek części znaku handlowego Midea. Wykorzystanie znaku handlowego Midea w celach komercyjnych bez uprzedniej pisemnej zgody Midea może stanowić naruszenie znaku handlowego lub nieuczciwą konkurencję w sprzeczności z odpowiednimi przepisami prawa. Niniejszy podręcznik został opracowany przez Midea, a Midea zastrzega sobie wszelkie prawa autorskie do niego. Żadna jednostka ani osoba fizyczna nie może wykorzystywać, kopiować, modyfikować, dystrybuować w całości lub w części tej instrukcji, ani łączyć go ani sprzedawać z innymi produktami bez uprzedniej pisemnej zgody Midea. Wszystkie opisane funkcje i instrukcje były aktualne w chwili drukowania tej instrukcji. Jednakże rzeczywisty produkt może się różnić ze względu na ulepszone funkcje i projekty.

UTYLIZACJA I RECYKLING

Ważne instrukcje dotyczące ochrony środowiska

Zgodność z Dyrektywą dotyczącą odpadów z urządzeń elektrycznych i elektronicznych (WEEE) oraz usuwanie zużytego urządzenia: Niniejsze urządzenie spełnia wymogi Dyrektywy UE w sprawie WEEE (2012/19/UE). Urządzenie to posiada symbol klasyfikacyjny dla zużytego sprzętu elektrycznego i elektronicznego (WEEE). Symbol ten wskazuje, że to urządzenie nie powinno być usuwane wraz z innymi odpadami domowymi na koniec swojego okresu użytkowania. Zużyte urządzenie musi zostać zwrócone do oficjalnego punktu zbierania w celu recyklingu urządzeń elektrycznych i elektronicznych. Aby znaleźć te punkty zbierania, prosimy skontaktować się z lokalnymi władzami lub dystrybutorem, u którego zakupiono urządzenie. Każde gospodarstwo domowe odgrywa ważną rolę w odzyskiwaniu i recyklingu starych urządzeń. Odpowiednie usuwanie zużytych urządzeń pomaga zapobiec potencjalnym negatywnym skutkom dla środowiska i zdrowia ludzkiego.



Zgodność z Dyrektywą RoHS

Produkt, który zakupiłeś, spełnia wymagania Dyrektywy RoHS UE (2011/65/UE). Nie zawiera szkodliwych i zabronionych materiałów określonych w dyrektywie.

Informacje dotyczące opakowania

Materiały opakowaniowe produktu są wykonane z materiałów podlegających recyklingowi zgodnie z naszymi krajowymi przepisami dotyczącymi ochrony środowiska. Nie usuwaj materiałów opakowaniowych wraz z odpadami domowymi lub innymi. Przynies je do punktów zbierania materiałów opakowaniowych wyznaczonych przez lokalne władze.



OŚWIADCZENIE DOTYCZĄCE OCHRONY DANYCH

W celu świadczenia usług uzgodnionych z klientem, zgadzamy się bez ograniczeń przestrzegać wszystkich postanowień obowiązującego prawa ochrony danych, zgodnie z uzgodnionymi krajami, w których będą świadczone usługi dla klienta, oraz, w stosownych przypadkach, Rozporządzeniem Ogólnym o Ochronie Danych (RODO) UE. Ogólnie rzecz biorąc, nasza przetwarzanie danych ma na celu spełnienie naszych obowiązków wynikających z umowy z Tobą oraz ze względów bezpieczeństwa produktu, w celu ochrony Twoich praw w związku z pytaniami dotyczącymi gwarancji i rejestracji produktu. W niektórych przypadkach, ale tylko jeśli zapewniona jest odpowiednia ochrona danych, dane osobowe mogą być przekazywane odbiorcom znajdującym się poza Europejskim Obszarem Gospodarczym.

Dodatkowe informacje są udostępniane na żądanie. Możesz skontaktować się z naszym Inspektorem Ochrony Danych pod adresem MideaDPO@midea.com. Aby skorzystać z Twoich praw, takich jak prawo do sprzeciwu wobec przetwarzania Twoich danych osobowych w celach marketingu bezpośredniego, prosimy o kontakt pod adresem MideaDPO@midea.com. Aby uzyskać dalsze informacje, prosimy zeskanować kod QR.

